

LEGION FIT



DESCRIPTION

- ▶ Entièrement étanche et résistant à la vibration, la barre DEL stroboscopique LEGION FIT^{MC} est disponible en plusieurs longueurs. Il s'agit du modèle le plus économique de sa catégorie.
- ▶ Sa conception répond aux normes SAE J845 Class I.

FONCTIONNALITÉS

- ▶ Voltage d'entrée : 12 à 24Vdc
- ▶ 26 séquences de clignotements intégrées
- ▶ DEL à durée de vie de 100 000 heures
- ▶ Mémoire non volatile ce rappelle la dernière séquence utilisée à la mise sous tension
- ▶ Fonction de puissance réduite pour utilisation nocturne
- ▶ Conception résistante aux intempéries et aux vibrations. Pour usage interne ou externe
- ▶ Protection contre l'inversion de polarité
- ▶ Couleur disponible : 

SPÉCIFICATIONS TECHNIQUES

Voltage d'entrée :	12 à 24Vdc
Consommation électrique (max.) :	8.1A à 12.8Vdc / 4.4A à 25.6Vdc
Consommation électrique (moy.) :	5A à 12.8Vdc / 3A à 25.6Vdc
Fusible recommandé :	12V=15A / 24V=7.5A

*Consommation en mode allumé constant.

DIMENSIONS

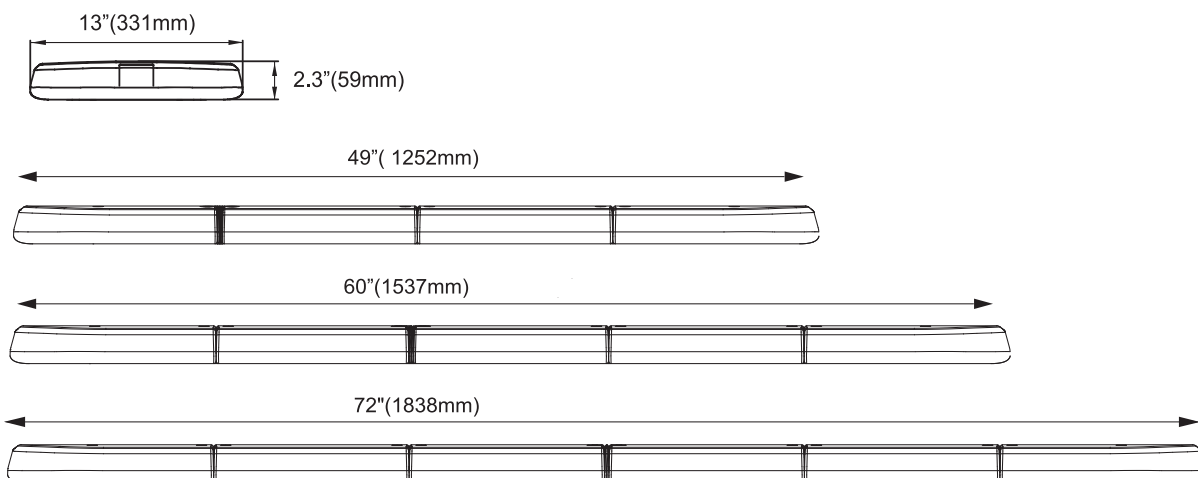

CODE DE PRODUITS

Numéro	Description
34601Z	PROSIGNAL - LEGION FIT 49" - 3 MODULE DEL - AMBRE
34901Z	PROSIGNAL - LEGION FIT 60" - 3 MODULE DEL - AMBRE *SANS SUPPORT D'INSTALLATIONS*
35001Z	PROSIGNAL - LEGION FIT 72" - 3 MODULE DEL - AMBRE
LB-0435	SUPPORT UNIVERSEL EN "U" D'ACIER 1/8" - NOIR (2 UNITÉS)