

BISON



DESCRIPTION

- ▶ Entièrement étanche, la flèche à défilement BISON^{MC} est le choix parfait pour ceux qui veulent gagner du temps et de l'argent. Cet ensemble comprend tout ce dont vous avez besoin pour une installation rapide : un clavier à 8 boutons, des supports d'installation et un harnais plug & play de 15'.
- ▶ Vous pouvez également commander un câble d'extension plus long de 35' ou 55' si nécessaire.
- ▶ Ce produit est conforme aux normes SAE J595 Classe I.

FONCTIONNALITÉS

- ▶ Voltage d'entrée : 12 à 24Vdc
- ▶ 32 DEL lumineuses offrant une visibilité d'avertissement à haute intensité
- ▶ Cette conception unique permet une visibilité hors norme même sous un soleil de plomb
- ▶ 4 séquences de clignotements de flèche
- ▶ 6 séquences de clignotements d'avertissements
- ▶ 4 séquences de clignotements en mode croisière
- ▶ Conception résistante aux intempéries et aux vibrations. Pour usage interne ou externe
- ▶ Installation polyvalente avec supports en L
- ▶ Protection contre l'inversion de polarité
- ▶ Couleur disponible :



SPÉCIFICATIONS TECHNIQUES

Voltage d'entrée :	12Vdc
Consommation électrique (max.) :	2.48A à 12Vdc / 1.24A à 24Vdc
Puissance requise (max.) :	29.8W
Fusible recommandé :	5A

DIMENSIONS

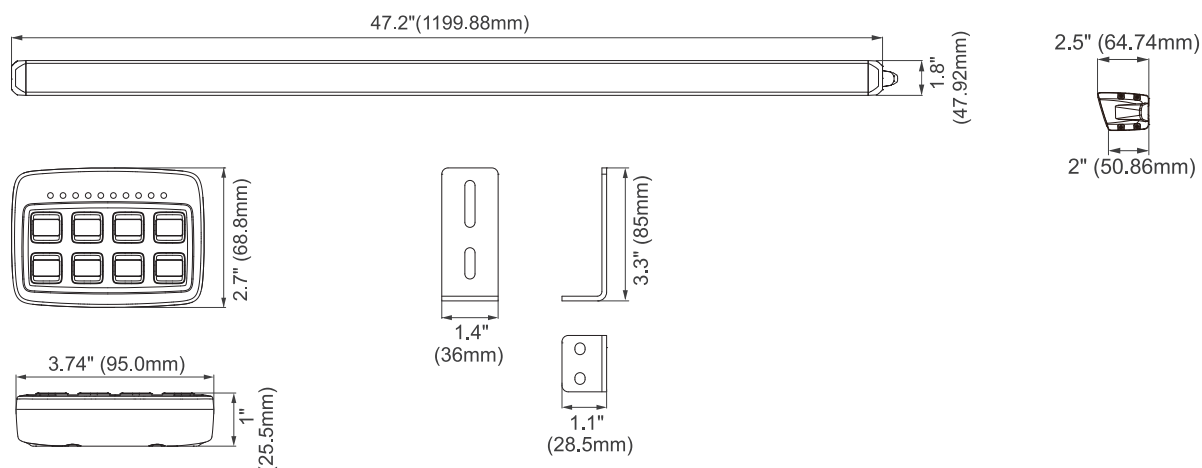

SUPPORTS



Support "L" (2X)

PANNEAU DE CONTRÔLE



PANNEAU DE CONTRÔLE
8 BOUTONS

CODE DE PRODUITS

Numéro	Description
33813Z	PROSIGNAL - FLÈCHE 48" + PAN. DE CONTRÔLE, {2x} SUPPORTS EN L & CÂBLE DE 15 PIEDS