

B15



DESCRIPTION

- ▶ Doté d'une lentille anti-poussière, la balise stroboscopique B15^{MC} est idéale pour une installation sur des véhicules lourds.
- ▶ Il est très facile d'entretien et son grand format assure une très bonne visibilité. Le B15^{MC} répond aux normes SAE J845 Class 1.

FONCTIONNALITÉS

- ▶ Voltage d'entrée : 12 à 24Vdc
- ▶ 12 séquences de clignotements intégrées
- ▶ DEL à haute intensité (12 DEL de 3 Watts)
- ▶ DEL à durée de vie de 100 000 heures
- ▶ Mémoire non volatile ce rappelle la dernière séquence utilisée à la mise sous tension
- ▶ Conception résistante aux intempéries et aux vibrations. Pour usage interne ou externe
- ▶ Disponible avec support magnétique et adaptateur pour prise allume-cigar ou montage permanent
- ▶ Offre divers supports de montage : Montage sur support tablette et montage sur miroir
- ▶ Protection contre l'inversion de polarité
- ▶ Plusieurs unités peuvent être synchronisées simultanément
- ▶ Couleur disponible : 

SPÉCIFICATIONS TECHNIQUES

Voltage d'entrée :	12 à 24Vdc
Consommation électrique (max.) :	3.8A à 12Vdc / 1.9A à 24Vdc
Puissance requise (moyenne) :	16 Watts (Varie selon la séquence de clignotement)
Puissance requise (max.) :	32 Watts
Fusible recommandé :	4A

OPTIONS DE SUPPORTS

Support type tablette

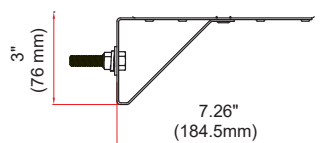

Support type miroir

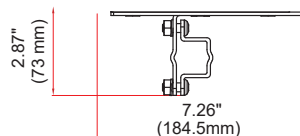

DIMENSIONS

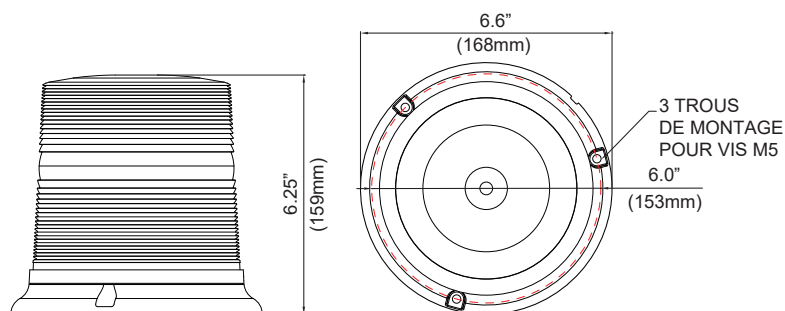

CODE DE PRODUITS

Numéro	Description
77003Z	PROSIGNAL - BALISE B15 - 12-DEL PERMANENT - AMBRE
77013Z	PROSIGNAL - BALISE B15 - 12-DEL MAGNETIQUE - AMBRE
77000Z	PROSIGNAL - BALISE B15 - LENTILLES - AMBRE
77xxxZ-SHELF	PROSIGNAL - BALISE B15/B17/B19 SUPPORT DE MONTAGE - TABLETTE
77xxxZ-MIRROR	PROSIGNAL - BALISE B15/B17/B19 SUPPORT DE MONTAGE - MIROIR