

# B11



## DESCRIPTION

- ▶ Le B11<sup>MC</sup> offre une alternative plus durable et une luminosité plus puissante que l'ancienne génération avec un tube au xénon.
- ▶ Cette balise DEL est idéale pour les chariots élévateurs, plateforme et nacelles élévatrice. Ce produit répond aux normes SAE J845 Class II. .

## FONCTIONNALITÉS

- ▶ Voltage d'entrée : 11 à 110Vdc
- ▶ 1 séquences de clignotements
- ▶ DEL à haute intensité (3 DEL de 1 Watt)
- ▶ DEL à durée de vie de 100 000 heures
- ▶ Mémoire non volatile ce rappelle la dernière séquence utilisée à la mise sous tension
- ▶ Conception résistante aux intempéries et aux vibrations. Pour usage interne ou externe
- ▶ Disponible avec support magnétique et adaptateur pour prise allume-cigar ou montage permanent
- ▶ Protection contre l'inversion de polarité
- ▶ Couleur disponible : 



## SPÉCIFICATIONS TECHNIQUES

Voltage d'entrée :	11 à 110Vdc
Consommation électrique (moy.) :	0.2A à 12.8Vdc / 0.07A à 110Vdc
Puissance requise (moyenne) :	2.56 Watts à 12.8Vdc / 7.7 Watts à 110Vdc
Fusible recommandé :	1A

## OPTIONS DE BRANCHEMENT

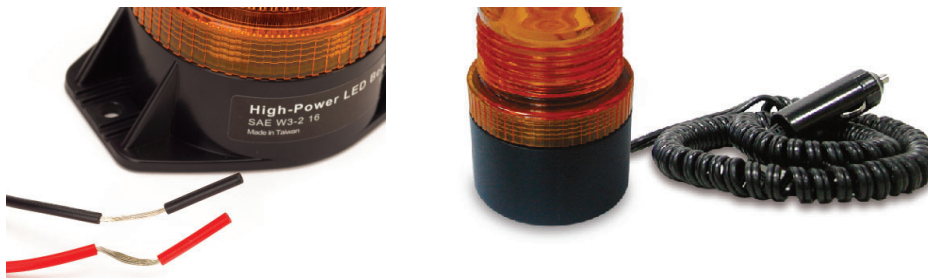

## DIMENSIONS

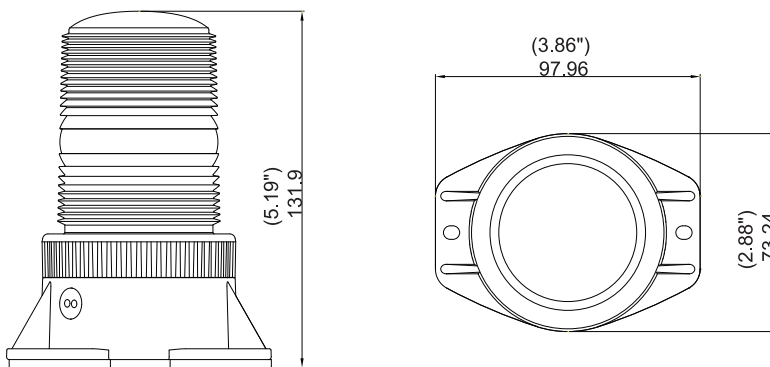

## CODE DE PRODUITS

Numéro	Description
77803Z	PROSIGNAL - BALISE B11 - 3-DEL MT/PERMANENT 11-110V - AMBRE
77813Z	PROSIGNAL - BALISE B11 - 3-DEL MT/MAGNÉTIQUE 11-110V - AMBRE
778x3Z-LENS	PROSIGNAL - BALISE B11 - LENTILLE - AMBRE