

# 64715Z



## DESCRIPTION

- ▶ Cette lampe à faisceau bleu étroit est conçue à la base pour installer sur les arroseuses et répondre au rigueur de l'agriculture.
- ▶ Elle couvre plus de 275m en distance et offre une conception de qualité supérieur. Ce produit peut être également utilisé sur un chariot élévateur ou tout autre type de machineries qui fonctionne entre 10 - 48 Vcc.

## FONCTIONNALITÉS

- ▶ Lampe à faisceau étroit
- ▶ 4 400 Lumen
- ▶ 4 DEL de 10 Watts (Osram)
- ▶ DEL à durée de vie de 50 000 heures
- ▶ Couleur de la lumière : Bleu
- ▶ Température de fonctionnement : -40°C à +85°C
- ▶ Boîtier en aluminium avec support en acier inoxydable
- ▶ Conforme aux normes : CE, RoHS, EMC CISPR25 Class3, IP68
- ▶ Connecteur : Deutsch

## SPÉCIFICATIONS TECHNIQUES

Voltage d'entrée :	10 à 48Vcc
Consommation électrique :	3.44 à 12Vcc / 1.72 à 24Vcc
Puissance requise (max.) :	40 Watts

## MOTIF LUMINEUX

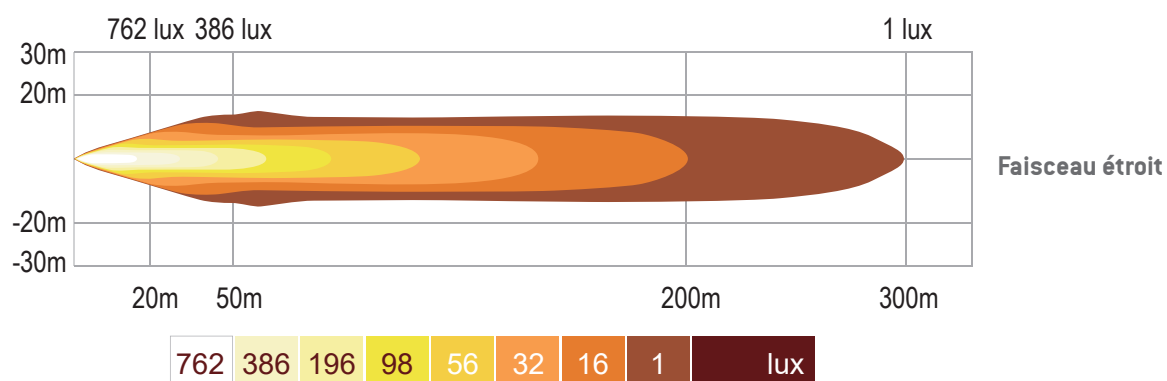

## DIMENSIONS

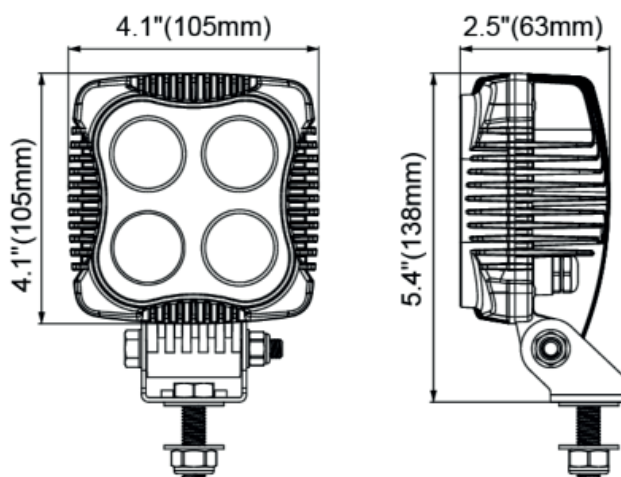

## CODE DE PRODUITS

Numéro	Description
64715Z	PROSIGNAL - LAMPE DE TRAVAIL ROBUSTE CARRÉ 4" - 4400Lm - FAISCEAU BLEU ÉTROIT