

64401Z



DESCRIPTION

- ▶ La lampe de travail 64401Z^{MC} est le meilleur compromis entre qualité et prix. Assemblé dans un boîtier en aluminium moulé, Ce modèle résiste aux intempéries et aux vibrations.
- ▶ Idéal pour les applications tels que l'agriculture, l'excavation, les véhicules tout-terrain/VTT, les remorqueuses et les chariots élévateurs.

FONCTIONNALITÉS

- ▶ Voltage d'entrée : 12 à 24Vdc
- ▶ 3510 lumens
- ▶ 13 DEL de 3Watts chacune (DEL CREE)
- ▶ DEL à durée de vie de 30 000 heures
- ▶ Température de couleur : 6000K
- ▶ Résistant à l'eau et aux vibrations
- ▶ Conforme aux normes : CE, RoHS, IP67, IP69K, ECE, R10
- ▶ Projections à faisceau large

SPÉCIFICATIONS TECHNIQUES

Voltage d'entrée :	12 à 24Vdc
Consommation électrique :	2.5A à 12Vdc / 1.5A à 24Vdc
Puissance requise (max.) :	39 Watts
Fusible recommandé :	3A

MOTIF LUMINEUX

Faisceau large

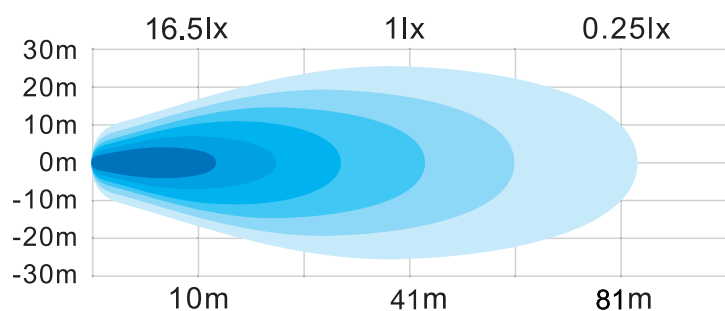

DIMENSIONS

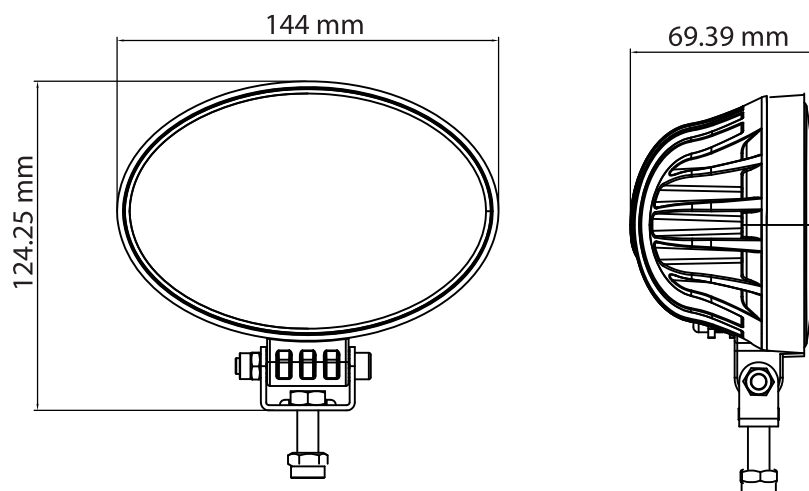

CODE DE PRODUITS

Numéro	Description
64401Z	PROSIGNAL - LAMPE DE TRAVAIL 12-24Vdc - 3510 LM OVALE - FAISCEAU LARGE