

64052Z



DESCRIPTION

- ▶ La lampe de travail 64052Z^{MC} est le meilleur compromis entre qualité et prix. Assemblé dans un boîtier en aluminium moulé, ce modèle résiste aux intempéries et aux vibrations. Son faisceau combiné offre une visibilité accrue sur 140°.
- ▶ Idéal pour les applications tels que : agriculture, excavation, véhicules tout-terrain / VTT, remorquage et chariot élévateur.

FONCTIONNALITÉS

- ▶ Voltage d'entrée : 12 à 24Vdc
- ▶ 2850 lumens
- ▶ 15 DEL de 1,5 Watts chacune (DEL Osram)
- ▶ DEL à durée de vie de 30 000 heures
- ▶ Température de couleur : 6000K
- ▶ Résistant à l'eau et aux vibrations
- ▶ Conforme aux normes : CE, RoHS, IP67, IP69K, ECE, R10
- ▶ Projections à faisceau combiné large/étroit

SPÉCIFICATIONS TECHNIQUES

Voltage d'entrée :	12 à 24Vdc
Consommation électrique :	1.69A à 12Vdc / 0.84A à 24Vdc
Puissance requise (max.) :	22.5 Watts
Fusible recommandé :	3A

MOTIF LUMINEUX

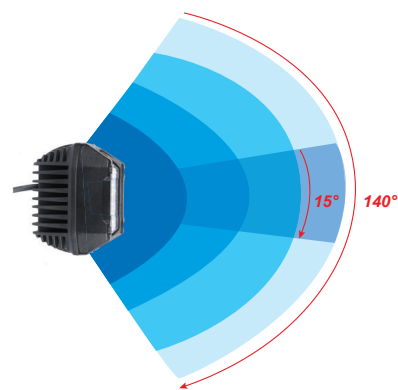
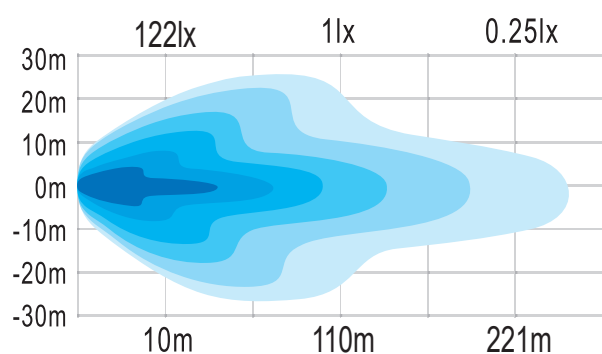

DIMENSIONS

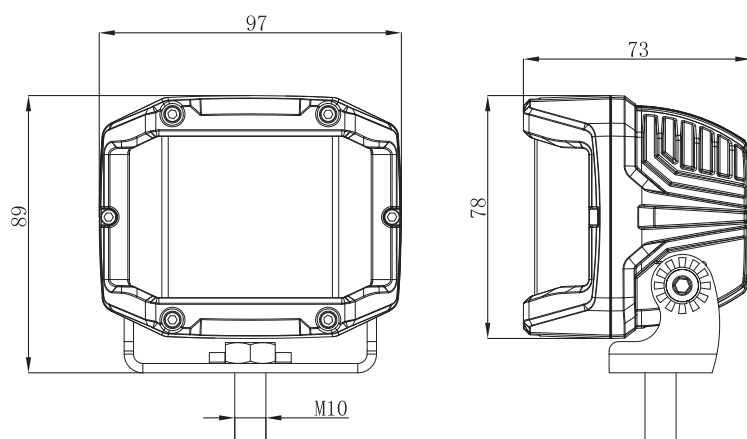

CODE DE PRODUITS

Numéro	Description
64052Z	PROSIGNAL - LAMPE DE TRAVAIL 12-24Vdc - 2850 LM - ANGLE LARGE 140° - COMBO