

# 64041Z



## DESCRIPTION

- ▶ La lampe de travail 64041Z<sup>MC</sup> est parfaite pour le client qui souhaite ajouter des lumières de scène dans un endroit très restreint. Assemblé dans un boîtier en aluminium moulé, ce modèle résiste aux intempéries et aux vibrations. Son faisceau large offre une solution idéale pour les petits chargeurs/excavateurs ou chariots élévateurs.
- ▶ Idéal pour les applications tels que : agriculture, excavation, véhicules tout-terrain / VTT, remorquage et chariot élévateur.

## FONCTIONNALITÉS

- ▶ Voltage d'entrée : 12 à 24Vdc
- ▶ 2200 lumens
- ▶ 4 DEL de 6 Watts (DEL Osram)
- ▶ Format compact
- ▶ Température de couleur : 6000K
- ▶ Résistant à l'eau et aux vibrations
- ▶ Conforme aux normes : CE, RoHS, IP67, IP69K, ECE, R10
- ▶ Projections à faisceau large

## SPÉCIFICATIONS TECHNIQUES

Voltage d'entrée :	12 à 24Vdc
Consommation électrique :	2.47A à 12Vdc / 1.29A à 24Vdc
Puissance requise (max.) :	24 Watts
Fusible recommandé :	3A

## MOTIF LUMINEUX

### Faisceau large

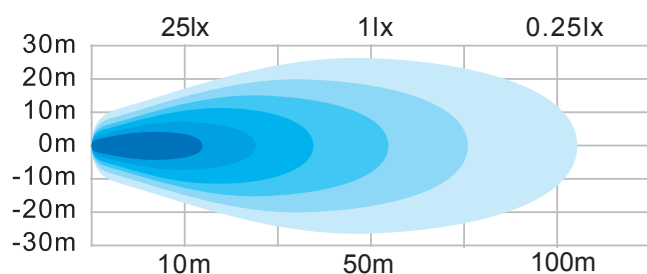

## DIMENSIONS

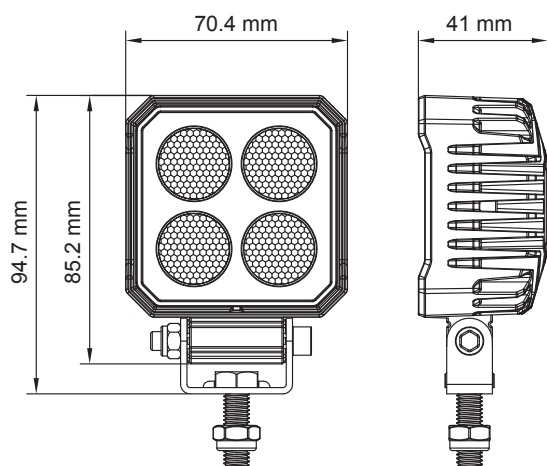

## CODE DE PRODUITS

Numéro	Description
64041Z	PROSIGNAL - LAMPE DE TRAVAIL COMPACT - 2200 LM CARRÉ - FAISCEAU LARGE