

64024Z



ÉGALEMENT
DISPONIBLE EN
10-80V

DESCRIPTION

- ▶ La lampe de travail 64024Z^{MC} est le meilleur compromis entre qualité et prix. Assemblé dans un boîtier en aluminium moulé, ce modèle résiste aux intempéries et aux vibrations.
- ▶ Idéal pour les applications tels que : agriculture, excavation, véhicules tout-terrain / VTT, remorquage et chariot élévateur.

FONCTIONNALITÉS

- ▶ Voltage d'entrée : 12 à 24Vdc ou 10 à 80Vdc
- ▶ 3040 lumens
- ▶ 16 DEL de 1,5 Watts chacune (DEL Osram)
- ▶ DEL à durée de vie de 30 000 heures
- ▶ Température de couleur : 6000K
- ▶ Résistant à l'eau et aux vibrations
- ▶ Conforme aux normes : CE, RoHS, IP67, IP69K, ECE, R10
- ▶ Projections à faisceau large

SPÉCIFICATIONS TECHNIQUES

Voltage d'entrée :	12 à 24Vdc ou 10 à 80Vdc
Consommation électrique :	2.08A à 12Vdc / 1.04A à 24Vdc
Puissance requise (max.) :	24 Watts
Fusible recommandé :	3A

MOTIF LUMINEUX

Faisceau large

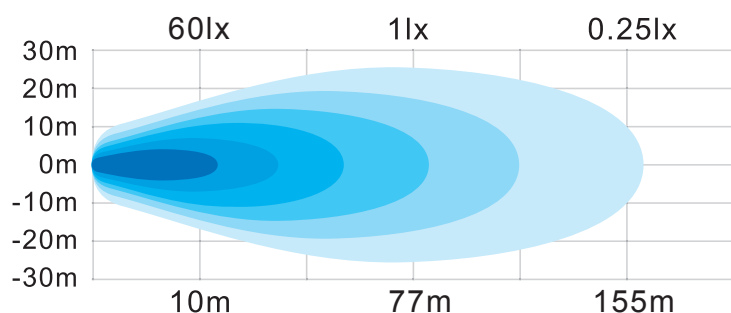

DIMENSIONS

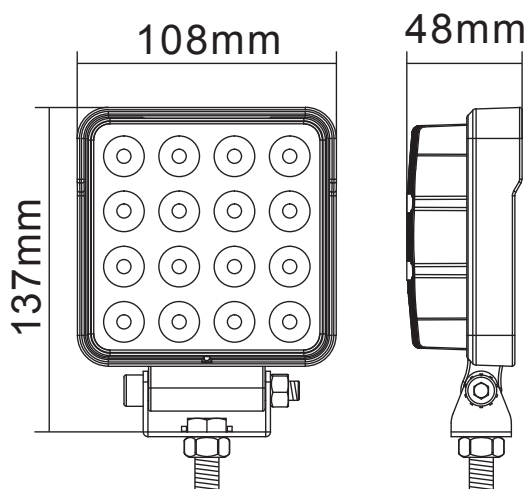

CODE DE PRODUITS

Numéro	Description
64024Z	PROSIGNAL - LAMPE DE TRAVAIL - 3040 LM CARRÉ - FAISCEAU LARGE
64025Z	PROSIGNAL - LAMPE DE TRAVAIL 10-80Vdc - 3040 LM CARRÉ - FAISCEAU LARGE