

# 64014Z



## DESCRIPTION

- ▶ La lampe de travail 64014Z<sup>MC</sup> est le meilleur compromis entre qualité et prix. Assemblé dans un boîtier en aluminium moulé, ce modèle résiste aux intempéries et aux vibrations.
- ▶ Idéal pour les applications tels que : agriculture, excavation, véhicules tout-terrain / VTT, remorquage et chariot élévateur.

## FONCTIONNALITÉS

- ▶ Voltage d'entrée : 12 à 24Vdc
- ▶ 3840 lumens
- ▶ 16 DEL de 3 Watts chacune (DEL Bridgelux)
- ▶ DEL à durée de vie de 30 000 heures
- ▶ Température de couleur : 6000K
- ▶ Résistant à l'eau et aux vibrations
- ▶ Conforme aux normes : CE, RoHS, IP67, IP69K, ECE, R10
- ▶ Projections à faisceau large

## SPÉCIFICATIONS TECHNIQUES

Voltage d'entrée :	12 à 24Vdc
Consommation électrique :	2.4A à 12Vdc / 1.7A à 24Vdc
Puissance requise (max.) :	48 Watts
Fusible recommandé :	5A

## MOTIF LUMINEUX

### Faisceau large

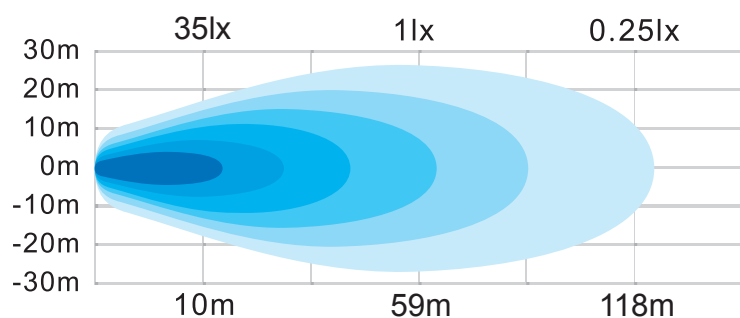

## DIMENSIONS

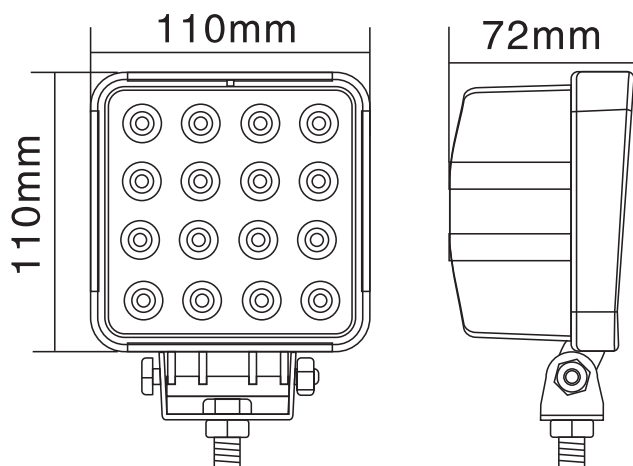

## CODE DE PRODUITS

Numéro	Description
64014Z	PROSIGNAL - LAMPE DE TRAVAIL 12-24Vdc - 3840 LM CARRÉ - FAISCEAU LARGE