

## RED ZONE LUMIÈRE DE SÉCURITÉ

**ProSignal<sup>MG</sup>**



### DESCRIPTION

- ▶ La lumière de sécurité pour chariots élévateurs 64812Z<sup>MC</sup> projette une ligne rouge sur le sol pour désigner un périmètre à respecter. En installant une lumière de chaque côté de la cage vous réduirez considérablement les risques de blessure aux pieds chez vos employés.
- ▶ La lumière de sécurité Red Zone est équipé d'une loupe qui assure une ligne claire et visible au sol.

### FONCTIONNALITÉS

- ▶ Voltage d'entrée : 9 à 80Vdc
- ▶ DEL à haute intensité (6 DEL de 3 Watts)
- ▶ DEL à durée de vie de 50 000 heures.
- ▶ Boîtier en fonte d'aluminium
- ▶ Produit robuste, résistant à l'eau et aux vibrations.
- ▶ Conforme aux normes : IP68
- ▶ Compatibilité électromagnétique CEM

## SPÉCIFICATIONS TECHNIQUES

Voltage d'entrée :	9 à 80Vdc
Température de fonctionnement :	-40°C à 85°C
Puissance requise (max.) :	18 Watts

## DIMENSIONS

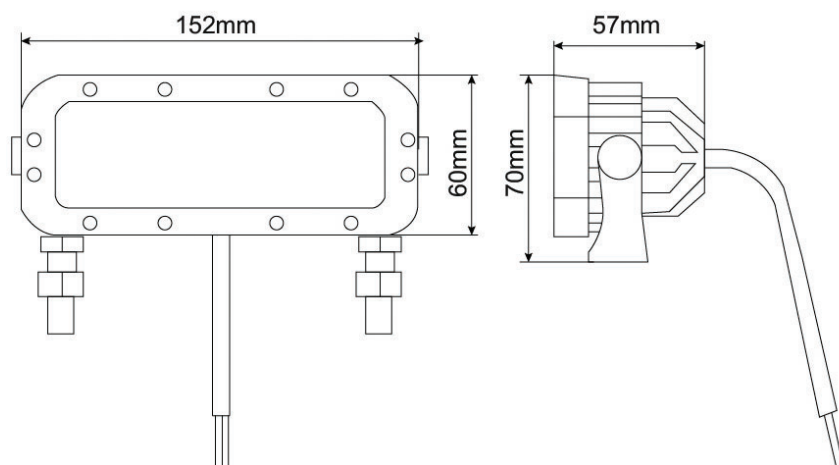

## CODE DE PRODUITS

Numéro	Description
64812Z	PROSIGNAL – RED ZONE LUMIÈRE DE SÉCURITÉ - CHARIOT ÉLÉVATEUR 9-80VDC